

P530 Jauge de Processus (Boîtier Phénolique)

PA

MANOMÈTRE À TUBE BOURBON



Application:

- Pour les médias et environnement agressifs

Donnée technique

Diamètre: „4 ½“

Boîtier: PET TURRET (noir) with Solid front

Etendue de mesure:

0...1 bar à 0...1000 bar (15 psi à 15 000 psi)

Pièces en contact: Acier inoxydable AISI 316L

Class de précision: 0,5 % (ASME B40.1 Grade 2A)

Raccord de pression:

1/4 NPT ou 1/2 NPT, ou G, BSPT, etc.,
Raccord vertical (LM)

Voyant: Acrylate à haute température

Options:

Remplissage de liquide
Connexion en laiton ou en Monel

Information pour la commande

Model/Diamètre/Etendue de mesure/Le raccord/Options

PA Instruments, s.r.o
Vazska 1, 911 05 Trencin
Tel: +421-32 652 42 10

<http://www.pai.sk> E-mail: sales@pai.sk

P530 Jauge de Processus (Boîtier Phénolique)

PA

MANOMÈTRE À TUBE BOURBON

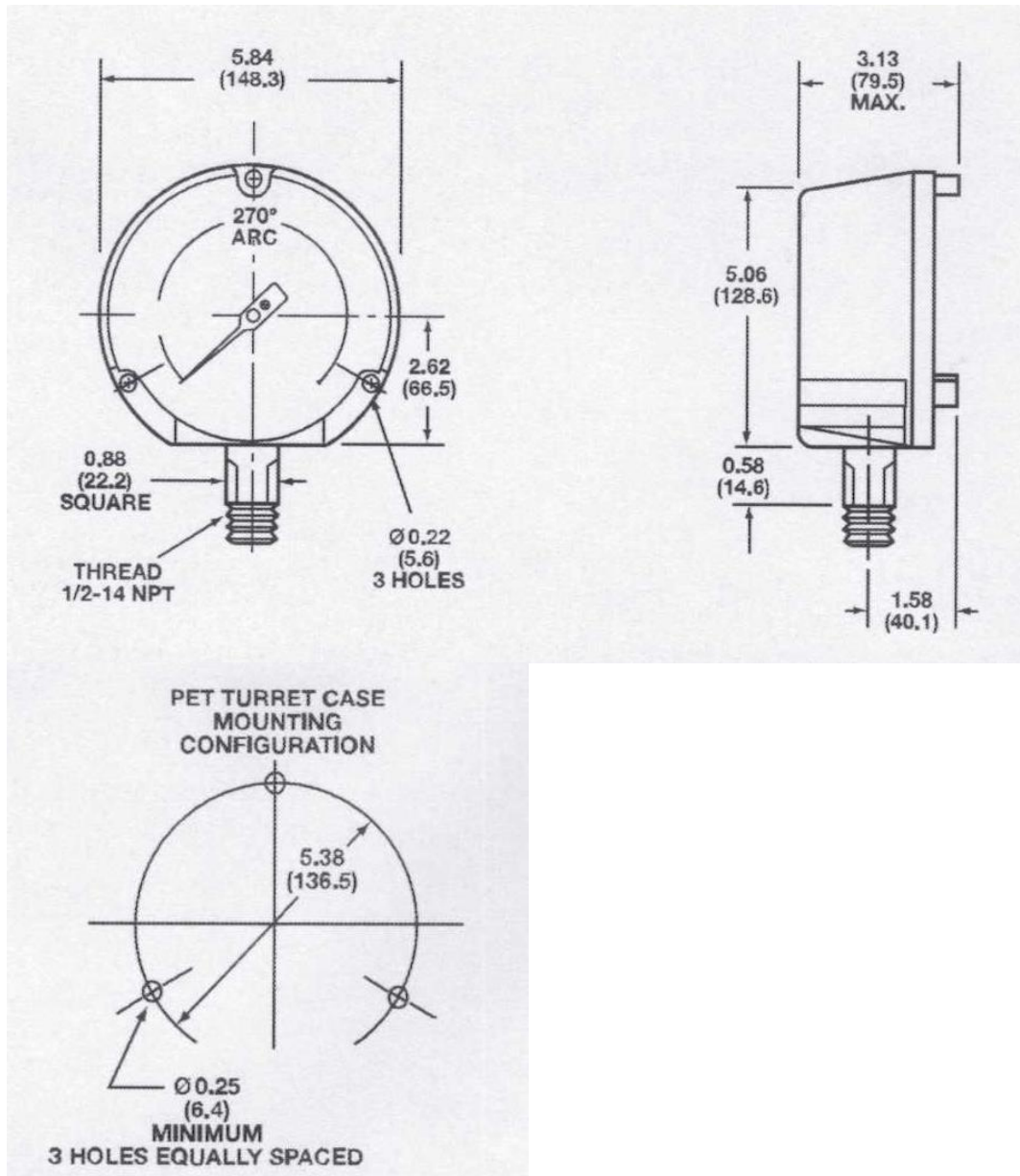

PA Instruments, s.r.o
Vazska 1, 911 05 Trencin
Tel: +421-32 652 42 10

<http://www.pai.sk> E-mail: sales@pai.sk